

BX

文化シヤッター

TOILET BOOTH

【AICAトイレブースシリーズ】

ピュアコアブース

メラフロントブース

メラミンポストフォームブース





HIGH QUALITY DESIGN & TOTAL COORDINATE

洗練された1ランク上の空間をお届けします。



P3

Pure Core Booth

エッジ塗装メラミンブース
ピュアコアブース

透明感と清潔感を実現した
ソリッドな印象の魅力的なブースです。

仕様バリエーション

- P3 標準仕様
- P4 レスキューオープン仕様 **非常解錠機能**
- P4 セーフティ仕様 **指挟み防止機能**
- P4 盗撮防止仕様 **盗撮防止機能**



水掛かりの激しい場所でのご使用は避けてください。

* 非常解錠機能(レスキューオープン)はピュアコアブース・メラフロントブースの場合と、メラミンポストフォームブースの場合で機構が異なります。



人に優しく使い勝手が良いだけではありません。
安全性を高め、高意匠性のデザインで高級感を醸し出す…
壁面、洗面カウンター、周辺部材等、細部にまでこだわり、
豊富な柄と色でトータルコーディネートを可能にした上質の空間をご体験ください。

P5

Melafront Booth

メラミンエッジ貼りメラミンブース

メラフロントブース

レスキューオープン仕様 **非常解錠機能**

独自の木口曲面加工技術で、
デザイン性と安全性を両立。



P7

Melamine Pf Booth

メラミンポストフォーム加工ブース

メラミンポストフォームブース

非常解錠機能

ディテールまで重視し、
木口をポストフォーム加工することによって
高級感を漂わせるブースです。



エッジ塗装メラミンブース

ピュアコアブース

TOILET BOOTH

Pure Core Booth

透明感と清潔感を実現したソリッドな印象の
魅惑的なブースです。



ブースエッジ形状
(木口：ポリウレタン樹脂エナメル塗装)

■横方向断面図

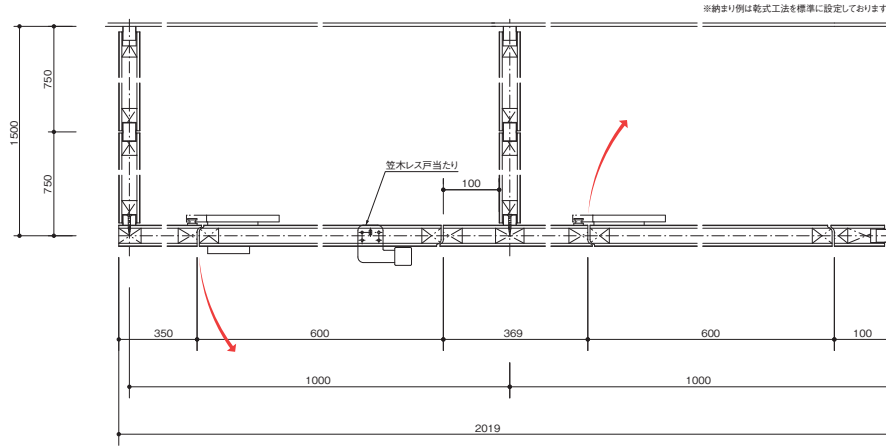

■縦方向断面図

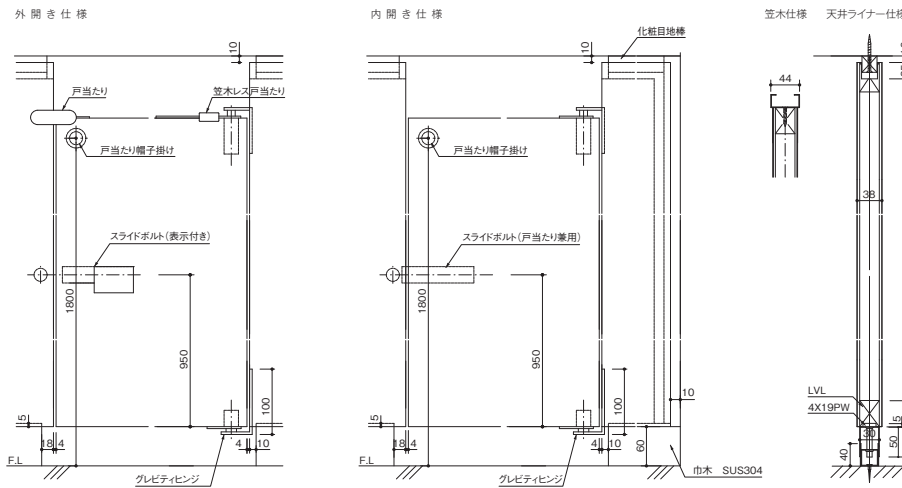

〈レスキューオープン仕様〉



透明感と一体感でソリッドな印象のピュアコアブースに、外部から金物が見えない非常解錠仕様がラインナップ。非常時にはブース外側からの解錠操作で、外開きが可能です。

〈セーフティ仕様〉



ピュアコアブースには、扉閉閉時に生じる隙間を狭くすることにより、指を挟む危険性を低減した「セーフティ仕様」をラインナップしました。特に小さなお子様やお年寄りの利用頻度が高い空間に最適です。

〈盗撮防止仕様〉

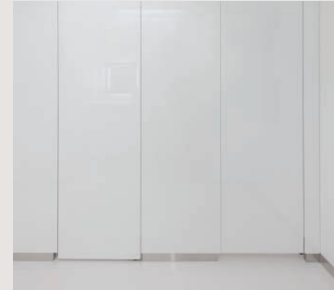

トイレブースのセキュリティを考え、盗撮などの犯罪に対処するために、扉下端と床の間隔を20mmとする仕様です。トイレブース扉下からのカメラの差し込みを防止します。

ピュアコアブース

標準仕様

Pure Core Booth

パネル

表面材	アイカメラミン化粧板 t0.95mm or 1.2mm
受注柄対応	最寄りの営業所へお問い合わせください。
エッジ	ポリウレタン樹脂エナメル塗装
コア表面材	MDF
芯材	ペーパーコア
枠材	LVL、MDF
パネル厚	38mm
パネル製作可能高さ	3,000mm 以下
パネル製作可能巾	76 ~ 1,200mm
ドアパネルサイズ	600 × 2,100mm 相当以下 (ドア重量 20kg 以下)

※ 1,201mm 以上の場合 2 枚継ぎとなり、その際の目地巾は 4mm が標準です。

部品

ヒンジ	グレビティヒンジ
巾木	SUS304 H60mm
ジョイント用目地棒	ランバー芯メラミン化粧板仕上げ
ロック	内開き：スライドボルト 外開き：表示付ボルト
戸当たり	SUS304
戸当たり帽子掛	真鍮



メラミンエッジ貼りメラミンブース

メラフロントブース

TOILET BOOTH

Melafront Booth

吊元側の扉端部は、丸みのある優しい形状。
独自のポストフォーム技術により、メラミン曲面加工貼りがさらに進化しました。
まさに新たな「曲面」にたどり着いたトイレブースが、意匠性と安全性を実現します。

■横方向断面図

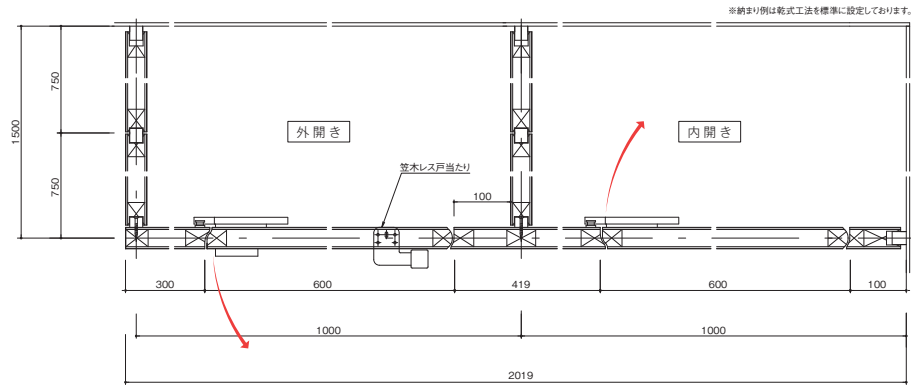

■縦方向断面図

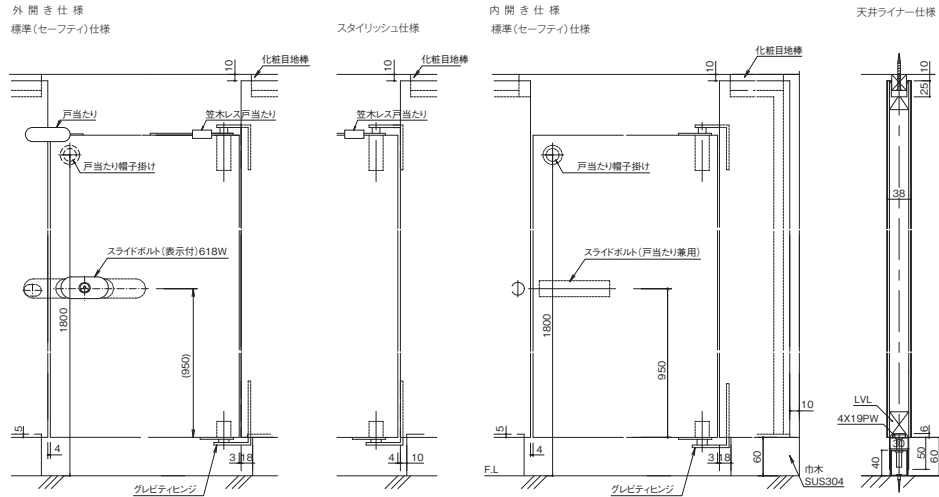

〈ブースエッジ形状(戸先側)〉



扉左右木口:メラミン化粧板曲面加工貼り
扉上下木口:メラミン化粧板貼り

〈ブースエッジ形状(戸尻側)〉



木口:メラミン化粧板曲面加工貼り

〈ブースパネル上部〉



クレビティヒンジ

セーフティ仕様が標準設定となります。

扉とブースパネルの隙間が狭く、指を挟みにくくする仕様を標準としています。この他にもスタイリッシュ仕様をご用意しています。



セーフティ仕様(標準)

スタイリッシュ仕様
(オプション)

※レスキューオープン仕様にも対応可能です。詳細はお問い合わせください。

メラフフロントブース

標準仕様

Melafont Booth

パネル

表面材	アイカメラミン化粧板 t0.95mm
受注柄対応	最寄りの営業所へお問い合わせください。
エッジ	アイカメラミン化粧板 t0.3mm
コア表面材	MDF
芯材	ペーパーコア
枠材	LVL、MDF
パネル厚	38mm
パネル製作可能高さ	3,000mm 以下
パネル製作可能巾	96~1,150mm(木口曲面加工貼りが無い場合~1,200mm)
ドアパネルサイズ	600×2,100mm 相当以下(ドア重量 20kg 以下)

※ パネル製作可能巾を超える場合 2 枚継ぎとなり、目地巾は 4mm が標準となります。

部品

ヒンジ	クレビティヒンジ (1602NB)
巾木	ステンレス鋼 SUS304 H60mm
ジョイント用目地棒	ランバー芯メラミン化粧板仕上げ
ロック	内開き:スライドボルト 外開き:表示付ボルト
戸当たり	ステンレス鋼 SUS304
戸当たり帽子掛	真鍮



メラミンポストフォーム加工ブース 〈非常解錠機能付〉

メラミンポストフォームブース

TOILET BOOTH

Melamine Pf Booth

ディテールまで重視し、木口をポストフォーム加工することによって高級感を漂わせるブースです。



ブースパネル上部
(エッジ部ポストフォーム加工)

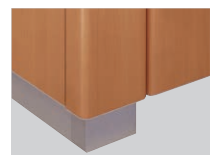

ブースコーナー部
(エッジ部ポストフォーム加工)

■横方向断面図

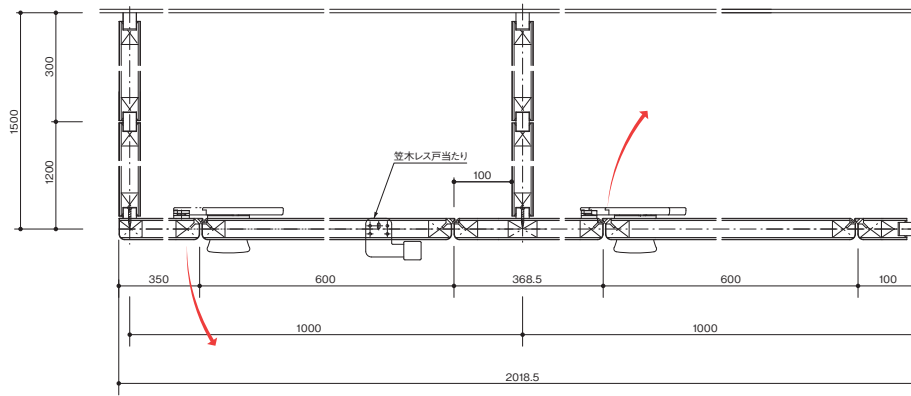

■縦方向断面図

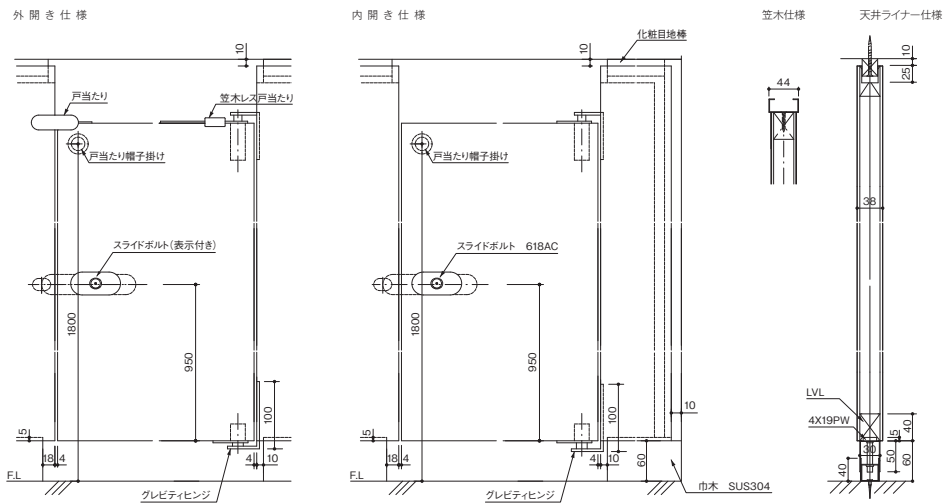

非常解錠機能について

非常解錠機能(非常解錠用ロック)は、内開き仕様でも専用工具を必要とせず、手持ちのコインで解錠でき、外側へと開く、非常時に有効な機能です。



非常解錠ロック



手持ちのコインで解錠



外側へ開く

メラミンポストフォームブース

標準仕様

Melamine Pf Booth

パネル

表面材	アイカメラミン化粧板 t0.7mm
受注柄対応	最寄りの営業所へお問い合わせください。
コア表面材	MDF
芯材	ペーパーコア
枠材	LVL、MDF
パネル厚	37mm
パネル製作可能高さ	2,700mm 以下
パネル製作可能巾	76 ~ 1,150mm
ドアパネルサイズ	600 × 2,100mm 相当以下 (ドア重量 20kg 以下)

※ 1,151mm 以上の場合 2 枚継ぎとなり、その際の目地巾は 4mm が標準です。

部品

ヒンジ	クレビティヒンジ
巾木	SUS304 H60mm
ジョイント用目地棒	ランバー芯メラミン化粧板仕上げ
ロック	内開き：スライドボルト 外開き：表示付ボルト
戸当たり	SUS304
戸当たり帽子掛	真鍮

木目



单色

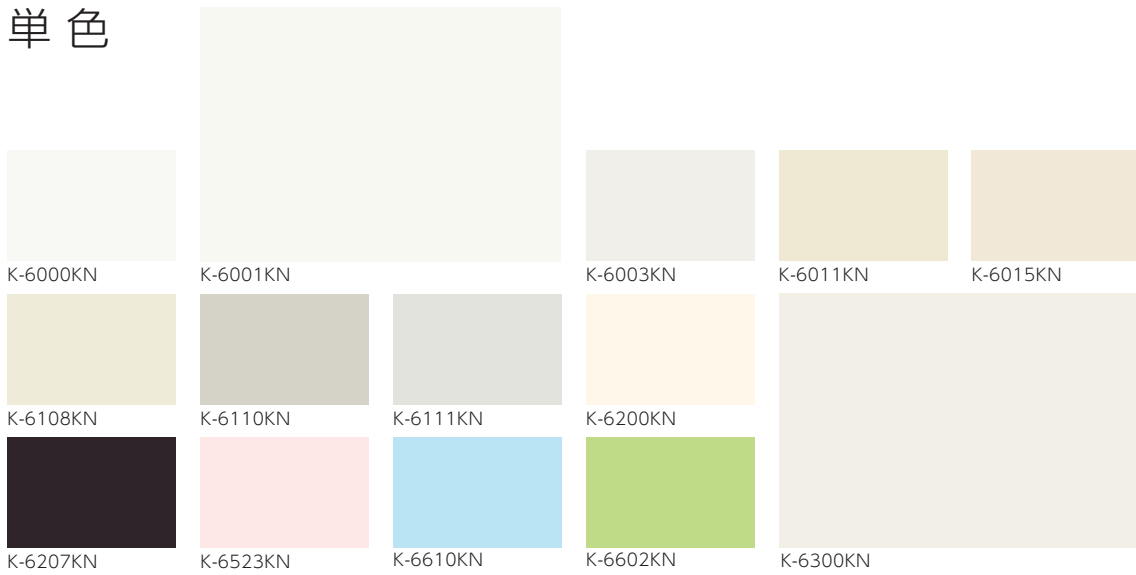

抽象

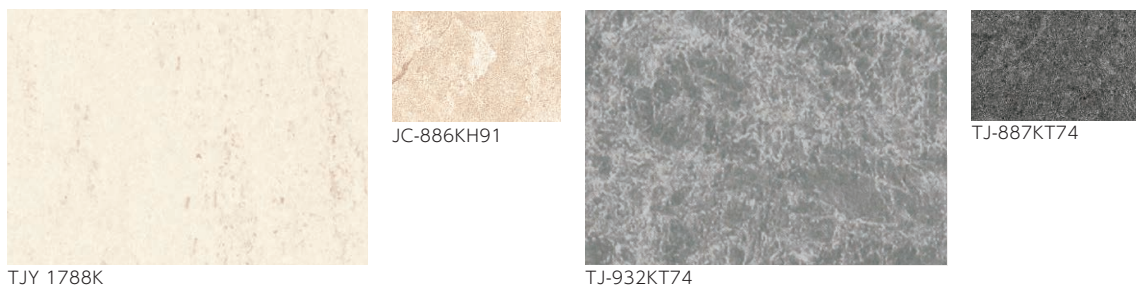

女性にもやさしいマイルーム トイレ空間

化粧品を並べられるワイドなスペースの棚、人の視線を気にせずメイク直しができるパーソナル仕様のパウダーコーナー、雨の日も安心の傘掛け等、マイルームのような安心感をご提供します。









標準金物



共通金物

スライドボルト	戸当たり帽子掛け	引手	戸当たり	戸当たり	ヒンジ
618W◎ 内・外開き兼用、表示付き	609◎	618C◎	663◎	659◎	1602NB◎
					
仕上げ：シルバー色塗装・抗菌 材 質：亜鉛合金	仕上げ：サテンクロームメッキ 材 質：真鍮、合成ゴム	仕上げ：シルバー色塗装・抗菌 材 質：亜鉛合金	仕上げ：ホーニング 材 質：ステンレス	仕上げ：ホーニング 材 質：ステンレス	仕上げ：ハレル研磨 材 質：ステンレス鋼 SUS304

専用金物

スライドボルト	スライドボルト	非常解錠用戸当たり	ヒンジ	非常解錠用戸当たり	スライドボルト
1623◎ 内開き専用、戸当たり兼用 ピュアコアプース メラフフロントプース	1621L◎ (スライドボルト) SB626TU◎ (受け) ピュアコアプース (レスキューオープン仕様) 内開き専用、戸当たり兼用	DH-20L-R◎ ピュアコアプース (レスキューオープン仕様)	LH-700-28◎ ピュアコアプース (セーフティ仕様)	DH-20L-R◎ メラフフロントプース (レスキューオープン仕様)	618AC◎ メラミンポストフォームプース 非常解錠機能付きスライドボルト 内開き兼用
					
仕上げ：サテンクローム 材 質：真鍮	仕上げ：サテンクローム 材 質：真鍮	仕上げ：ホーニング 材 質：ステンレス鋼 SUS304	仕上げ：ヘアライン 材 質：ステンレス鋼	仕上げ：ホーニング 材 質：ステンレス鋼 SUS304	仕上げ：シルバー色塗装・抗菌 材 質：亜鉛合金 ※通常使用時の表示(赤)は動きません。

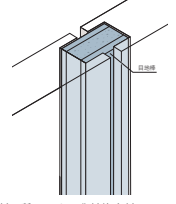
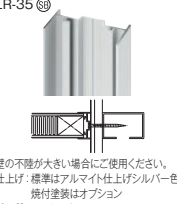
補助部材

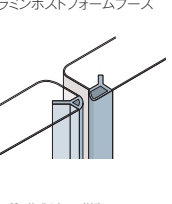
ジョイント用目地枠	壁付け材(オプション)	ステンレス巾木	エッジ部材
	LR-35◎ 		
材 質：メラミン化粧板複合材	壁の不陸が大い場合にご使用ください。 仕上げ：標準はアルマイト仕上げシルバー色、 焼付塗装はオプション 材 質：アルミニウム	仕上げ：ヘアライン 材 質：ステンレス鋼 SUS304	材 質：塩化ビニル樹脂

※ 上記金物以外を使用する場合は、別途お問い合わせください。 ※ 表示錠等の穴開け加工はされておりませんので、ご了承ください。

メーカー：◎(株)ベスト ◎(株)シブタニ

文化シャッター

文化シャッター株式会社

東京都文京区西片1丁目17-3 〒113-8535

お客様相談室

☎ 0570-666-670 (ナビダイヤル有料)

03-5844-7111 (IP電話・海外からのご利用)

www.bunka-s.co.jp

製造元

アイカ工業株式会社

本社 / 愛知県清須市西堀江2288

東京本社 / 東京都練馬区豊北6-5-15

http://www.aica.co.jp/

■製品保証

保証期間

施工業者よりの引渡し日(注1、注2)から2年間とします。また、修理・点検により部品交換した場合は、交換した部品に対して1年間とします。

(注1)改修工事の場合は、改修部分の工事完了の日とします。

(注2)分譲住宅(建売住宅)・分譲マンションの場合は、建築主様への引渡し日とします。

(注3)ドアクローザや錠前の保証期間は、上記にかかわらず、別途定めた内容によります。

保証内容

取扱説明書、ラベルその他の注意書きに基づく適正なご使用状態で、保証期間内に不具合が発生した場合には、下記に例示する免責事項に該当する場合は除き、無料修理いたします。ただし、遠隔地や離島への出張修理の場合は交通に要する実費をいただく場合もあります。

免責事項

- ① 天災その他の不可抗力(例えば、暴風、豪雨、高潮、津波、地震、噴火、落雷、洪水、地盤沈下、火災など)による不具合、またはこれらによって製品の性能を超える事態が発生した場合の不具合
 - ② 製品または部品の経年変化(使用に伴う消耗、摩耗、木製品のそり、干割れ等)や経年劣化(樹脂部分の変質、変色など)、またはこれらに伴う錆、かび、またはその他の不具合
 - ③ 製品周辺の自然環境、住環境などに起因する結露、腐食またはその他の不具合(例えば、塩害による腐食、大気中の砂塵、煤煙、各種金属粉、亜硫酸ガス、アンモニア、車の排気ガスなどが付着して起きる腐食、異常な高温・低温・多湿による不具合など)
 - ④ 自然現象や使用環境に起因する不具合(例えば、結露・凍結、風による振動・共鳴音など)
 - ⑤ 表示された製品の性能を超えた性能を必要とする場所に取り付けられた場合の不具合(例えば、カタログなどに記載された耐風圧以上の風圧に起因するものなど)
 - ⑥ 建築躯体の変形など、製品以外に起因する製品の不具合
 - ⑦ 本来の使用目的以外の用途に使用された場合の不具合、または使用目的と異なる使用方法による場合の不具合
 - ⑧ 当社の手配によらない加工、組立、施工(基礎工事、取付け工事、シーリング工事など)、管理、メンテナンスなどに起因する不具合(例えば、海砂や急結材を使用したモルタルによる腐食、中性洗剤以外のクリーニング剤を使用した事による変色や腐食、工事中の養生不良による変色、腐食など)
 - ⑨ お客様自身の組立て、取付け、修理、改造(必要部分の取外しを含む)に起因する不具合
 - ⑩ 引渡し後の操作誤り、整備不良または適切な維持管理を行わなかったことによる不具合
 - ⑪ 使用に伴う接触部分の摩耗・傷・塗装のはがれや時間経過による塗装の退色、樹脂部品の変質・変色、めっきの劣化またはこれらに伴う錆などの不具合
 - ⑫ 施工当時実用化されていた科学や技術、知識では予測することが不可能な現象、またはこれが原因で生じた不具合
 - ⑬ 犬、猫、鳥、ネズミ、昆虫、ゴキブリ、クモなどの小動物、またはつるや根などの植物に起因する不具合
 - ⑭ 機能上支障のない音、振動など感覚的現象
 - ⑮ 犯罪などの不法な行為に起因する破損や不具合
- ※次のような消耗品については有料となります。
- 気密材、モヘア、小口カバー、操作ツマミなどの合成樹脂部品
- ※保証期間経過後の修理、交換などは、有料とします。
- ※本記載によって、お客様の法律上の権利を制限するものではありませんので、保証期間経過後の修理、その他についてご不明な場合は、最寄りの当社支店・営業所にお問い合わせください。

■定期点検契約のおすすめ

未長く、安全にお使いいただくためには、定期点検が必要です。定期点検契約をむすんでいただく、専門家による点検と保守を行います。動作状態のチェックと給油、消耗部品の交換などを定期的を実施し、正常に動くよう入念に調整いたします。点検の記録は当社に保管し、お客様にそのつど報告いたします。機能低下や不慮の事故を防ぐ定期点検契約をおすすめします。

■お手入れ方法

●スチール、ステンレス、アルミ製品共通

- ・雨などにより、泥、ほこりなどが付着しますと錆の発生を早め、美観上からも好ましくありません。
- ・製品が汚れた場合は、ぬれた布などで汚れを落とし、固く絞った布などで水分をふきとってください。
- ・水洗いで落ちない汚れは、ぬるま湯で薄めた中性洗剤を使用したのち、水洗いし、最後に乾いた布で水分を拭き取ってください。
- ・なお、強風の際(特に台風の場合)は、塩分が内陸部まで飛来することがあるので、風が収まった後、できるだけ早い時期の清掃が必要です。

(注意事項)

- ・お手入れの際は、柔らかい布をご使用ください。
- ・製品へのキズを避けるため、金属ブラシ、たわし、みがき粉等の硬いものでこすらないでください。製品にキズが付くと、錆の原因となります。
- ・酸性またはアルカリ性の洗剤、ベンジン、シンナー、ガソリンなどの有機溶剤は、変色や腐食の原因となりますので使用しないでください。

●お手入れ回数目安

(1年あたりの回数)

	海岸地帯	工業地帯	市街地	田園地帯
スチール(塗装品)	1~4	1~3	1~2	1
ステンレス(素地)	10~12	8~10	8~10	4~6
アルミ(クリア塗装)	1~4	1~3	1	1

回数はあくまでも目安なので、汚れの状況に応じて清掃回数を増やしてください。

●ステンレス部品の注意事項

- ・ステンレスは、錆びない素材と考えられがちですが、絶対に錆びない素材ではありません。通常、塗装など表面処理をしない状態で用いられますので、清掃も頻繁に必要です。
- ・初期の錆については、ぬるま湯で薄めた中性洗剤を使用したのち、水洗いし、最後に乾いた布で水分を拭き取ってください。
- ・泥、ほこり、塩水、排気ガス中の有害成分、洗浄薬液、もらい錆の付着は、ステンレス自身の錆に発展しますので、早めの清掃が必要です。

●スチール塗装品の再塗装

再塗装時期は、塗料種類や環境により異なりますが、3~7年に1度が適当です。

修理・点検に関するお問い合わせは

☎ 0120-365-113

365日いいサービス

ご利用は

アットタイムサービスシステム



突然のシャッターや窓シャッターの故障。そんな時は、文化シャッターサービスのATSS=アットタイムサービスシステムをご利用ください。フリーダイヤルひとつで365日素早く対応いたします。

No.813

初版 CA1133-3TP '17-07
第2版 CA1133-3TP '19-11

カタログの色は製品と多少異なる場合があります。製品改良のため予告なく仕様の変更をすることがあります。

